

Криворучко Лариса Борисовна
Муниципальное бюджетное общеобразовательное учреждение
средняя общеобразовательная школа № 1 им Г.К. Нестеренко
Краснодарский край, Каневской район, станица Каневская

**ПРОБЛЕМНОЕ ОБУЧЕНИЕ
КАК СРЕДСТВО ФОРМИРОВАНИЯ СИТУАЦИИ УСПЕХА**

Четвертый Всероссийский методический фестиваль
"Педагогическое творчество"
2020 год



**Цель: воспитание личности ребенка
как субъекта жизнедеятельности.**

Задачи:

**Быть субъектом – быть хозяином своей
деятельности:**

- ставить цели,
- решать задачи,
- отвечать за результаты.

Системно-деятельностный подход

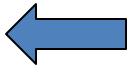

Проблемное обучение

Критическое мышление

Здоровьесберегающие

ТЕХНОЛОГИИ

Продуктивное чтение

Информационно -
коммуникативные

Исследовательские методы
(кейс- технологии)

Игровые

Знания усваиваются как способы действий



**Деятельность
как
система**



Методы проблемного обучения

Проблемное изложение



Двуполушарный
подход



I этап - постановка проблемного вопроса
Существовала ли необходимость
заграничного похода русской армии после
окончания Отечественной войны 1812 года?

Александр I



М.И. Кутузов



1812

в Европу

Почему Александр I пошел на отмену крепостного права в Прибалтике, а на отмену его в России так и не решился?



II этап – постановка проблемы на основе альтернативы

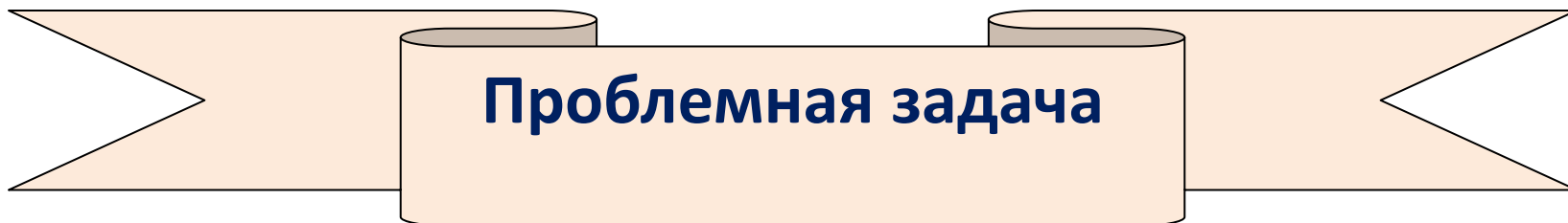
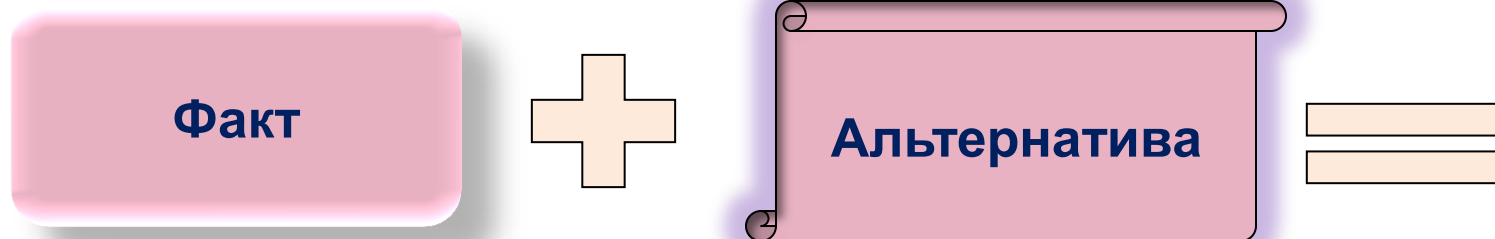

Внешняя политика Александра II. Продажа Аляски – политическая глупость или вынужденная мера?



III этап – поиск решения проблемы, выхода из тупика противоречия



IV этап - "Ага-реакция", появление идеи решения, реализация найденного решения в форме материального или духовного продукта



Методы проблемного обучения

Проблемное изложение



Двуполушарный
подход



Использование каналов восприятия



Аудиальное – звук



Визуальное – зрения

Кинестетическое – обоняние,
осязание, движение

Дискретное – логические
выводы, цифры, статистика

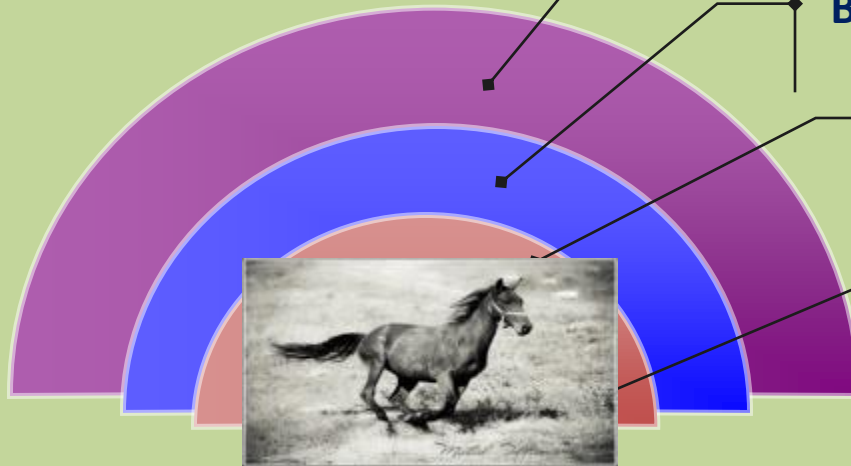

Выводы, цифры,
статистика

обоняние,
осязание,
движение

зрение

звук

Работа полушарий мозга

Правое

Левое

Образы,
эмоции

Разум,
логика,
речь

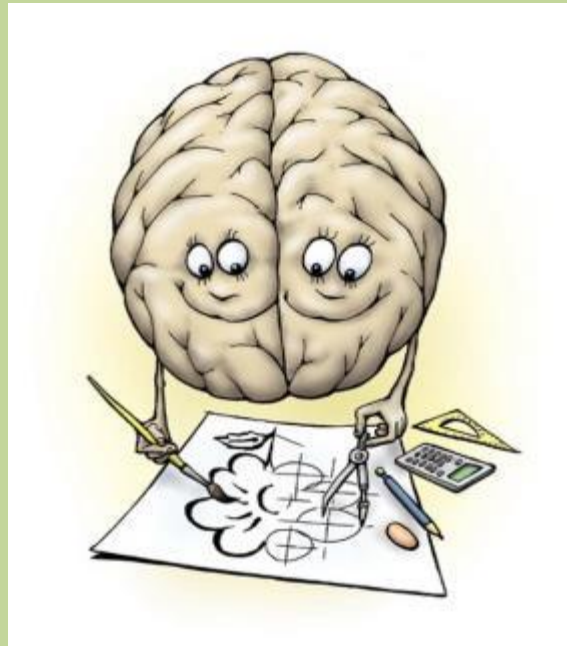

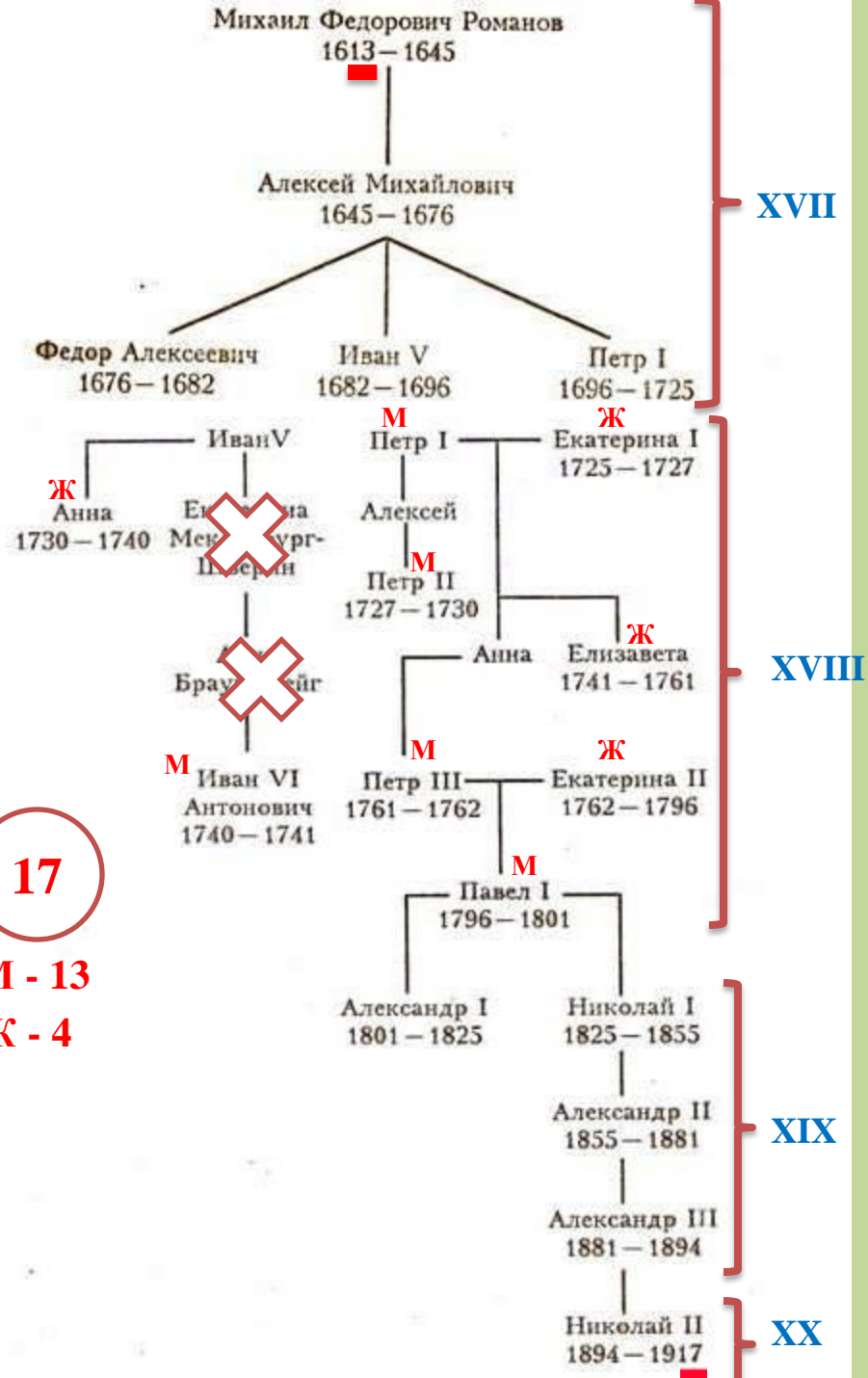

17

М - 13

Ж - 4





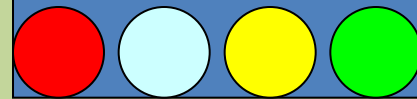
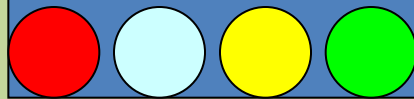
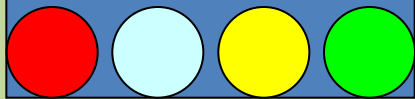
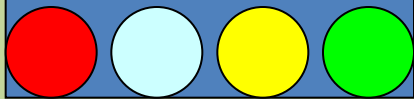

Александр I



Николай I



Александр II



Александр III



1801-1825

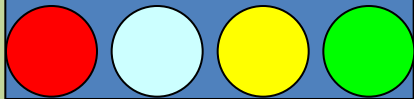

1881-1894

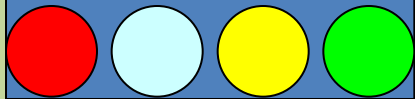

1855-1881

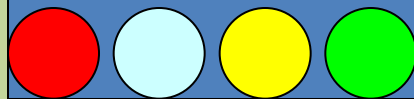

1825-1855

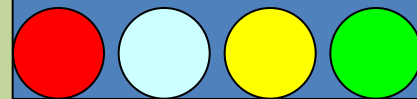

«Освободитель»

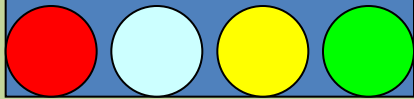

«Миротворец»

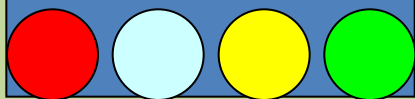

«Благословенный»

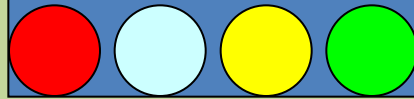

«Палкин»

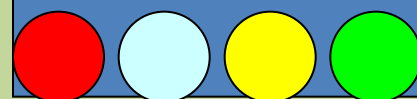



Нет Неуспешных детей.....

есть неэффективные

рычаги воздействия!